

LBH1796AS / MC602NS

Macchina asolatrice elettronica con indexer 'semplificato'

Macchina asolatrice elettronica a punto annodato, posizionamento orizzontale sul tavolo lavoro, pannello di comando con display grafico, porta 'Usb' per poter eseguire dei 'back up' delle impostazioni della macchina e consentire di inserire delle asole personalizzate. Azionamento del piedino comandata da motore passo-passo per garantire la pressione adeguata rapportata ai vari materiali, rasafilo con forcicina inferiore e superiore, sistema di taglio dell'asola con funzione a taglio multiplo azionato da motore passo-passo che permette di evitare la sostituzione del coltello al variare della misura dell'asola, tensione del filo ago programmabile per diversi effetti di cucitura, n. 31 diverse forme di asole e travette inserite in memoria, possibilità di memorizzare fino a 99 programmi e 20 sequenze di 30 asole ciascuna, velocità max 4200 p/min. Completa di piedino da 220 mm che permette di poter eseguire delle asole in sequenza (tipo indexer semplificato) sul davanti della camicia. L'operatore può assistere a due unità LBH1796AS nello stesso tempo o in alternativa una asolatrice LBH1796AS e una macchina attaccabottoni, aumentando ulteriormente la produttività, ma anche garantendo una qualità costante del prodotto.

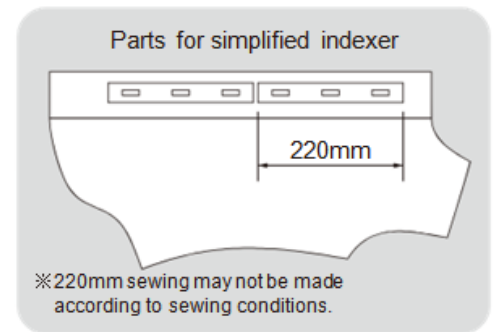

E' consigliato come optional abbinare il seguente dispositivi alla macchina:

simb. 40153978 gruppo composto da 'Piedini supplementari per bloccare il semilavorato' e 'Luci di riferimento e posizionamento del semilavorato'.

In alternativa si possono ordinare separatamente i dispositivi:

simb. 40153979 (Piedini supplementari per bloccare il semilavorato)

simb. 40153980 (Luci di riferimento e posizionamento del semilavorato)

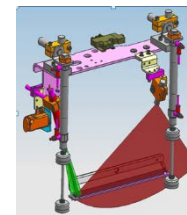

Per poter lavorare in piedi è consigliabile utilizzare il seguente pedale:

simb. GPK570010B0 + M90135900A0 (PK-57 pedale singolo a due posizioni con cavo prolunga)

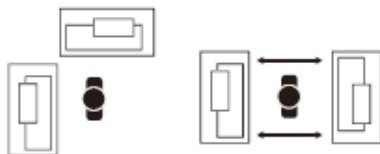

LBH-1796A
One operator operates
2 sewing machines.
14 sec./pc.

Model	Sewing method	Number of units to which the operator attends	Required time per shirt	Productivity
LBH-1796A	3 buttonholes x Twice	1	28 sec.	857 pcs./8 hours
		2	14 sec.	1,714 pcs./8 hours